

## LA TECNOLOGIA:

- **Generatore termico** ad alto rendimento a combustibile gassoso a basamento, camera di combustione stagna, con ventilatore a valle della camera.
- **Scambiatore di calore** a geometria compatta, interamente in rame, costituito da una batteria di tubi in rame alettati esternamente, superficie esterna con ricopertura anti-corrosione ottenuta con bagno di lacca di alluminio atossica.
- **Bruciatore ad aria aspirata** in acciaio inox AISI 304, accensione elettrica con dispositivo di sicurezza a rivelazione di fiamma.
- **Portata termica** modulante sia in produzione sanitaria che in riscaldamento, massima regolabile in riscaldamento, gestita da scheda elettronica a microprocessore.

## I VANTAGGI:

- **Robustezza** grazie all'eccellente qualità dei materiali impiegati e ai severi collaudi cui sono sottoposti tutti i suoi componenti.
- **Mantellatura** verniciata di bianco per anaforesi a polveri epossidiche.
- **Bollitore** ad accumulo rapido in acciaio inox AISI 316 da 55 litri, isolato con strato di poliuretano espanso.
- **Due circolatori** per riscaldamento e carica bollitore.
- **Vaso di espansione chiuso** del circuito riscaldamento (10 litri) e del sanitario (2 litri).
- **Scheda elettronica a microprocessore** per una maggiore immediatezza di risposta agli input di funzione.
- **Leds di visualizzazione** anomalie e stati di funzionamento.

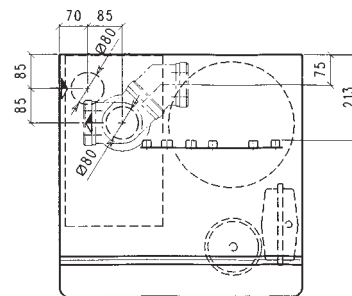
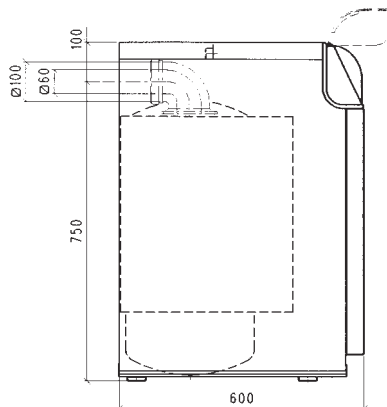
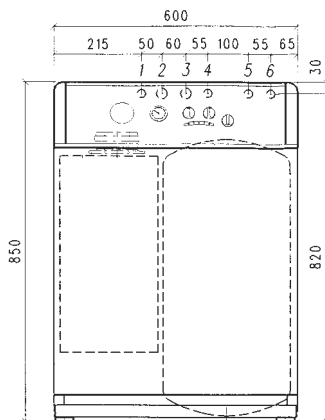

### LEGENDA

- 1 entrata gas
- 2 mandata impianto
- 3 ritorno impianto
- 4 entrata acqua fredda sanitaria
- 5 uscita acqua calda sanitaria
- 6 ricircolo

MODELLO	NF 30/55		
Potenza termica nominale riscaldamento	Min	kW	12,7
		kcal/h	10.900
	Max	kW	30,0
		kcal/h	25.800
Potenza termica nominale riscaldamento	Min	kW	14,5
		kcal/h	12.500
	Max	kW	33,1
		kcal/h	28.450
Potenza termica utile sanitaria		kW	30,0
		kcal/h	25.800
Capacità bollitore		litri	55
Produzione sanitaria massima	$\Delta t$ 30°C	l/10 min.	180
	$\Delta t$ 30°C	l/h	890
Grado di protezione			IP X 4D
<b>CODICE</b>	<b>A0TA20A</b>		

Per i modelli a flusso forzato è obbligatorio utilizzare accessori fumi originali FER !!  
(Norma UNI-CIG 7129/01)

## ACCESSORI FUMI DI PARTENZA

CODICE	DESCRIZIONE
KWMA34Y	KIT MINIMO SCARICO TUBI SEPARATI 80/80
KWMA31Y	CURVA COASSIALE 90°, GIREVOLE 360° CON PASSO 45°, Ø 100/60 mm, CON FLANGIA
KWMA33K	ATTACCO VERTICALE PER TUBO COASSIALE Ø 60/100
KWMA59U	KIT COMPLETO ASPIRAZIONE ARIA E SCARICO FUMI COASSIALE Ø 60/100 ORIZZONTALE (L=1000 mm)
KWMA32Y	KIT COMPLETO SCARICO FUMI SEPARATI Ø 80 ORIZZONTALE
KWMA33Y	KIT COMPLETO ASPIRAZIONE ARIA E SCARICO FUMI COASSIALE Ø 60/100 VERTICALE
KWMA07K	COPERCHIO FORATO PER USCITE VERTICALI